

SPEED X PRECISION

## Mehrkanal- interface

Maximale Anzahl von  
Zählermodulen: 85

## Hohes Leistungs- vermögen und hohe Datenübertragungsrate

PROFINET: 100 Mbps  
EtherNet/IP: 10/100 Mbps

## Erweiterte Feldbus- Kompatibilität

Schnittstellen für digitale  
Messtaster Profinet RT und  
Ethernet IP

NEU

Hauptmodul (Buskoppler)

# MG70

Zählermodul

# MG71

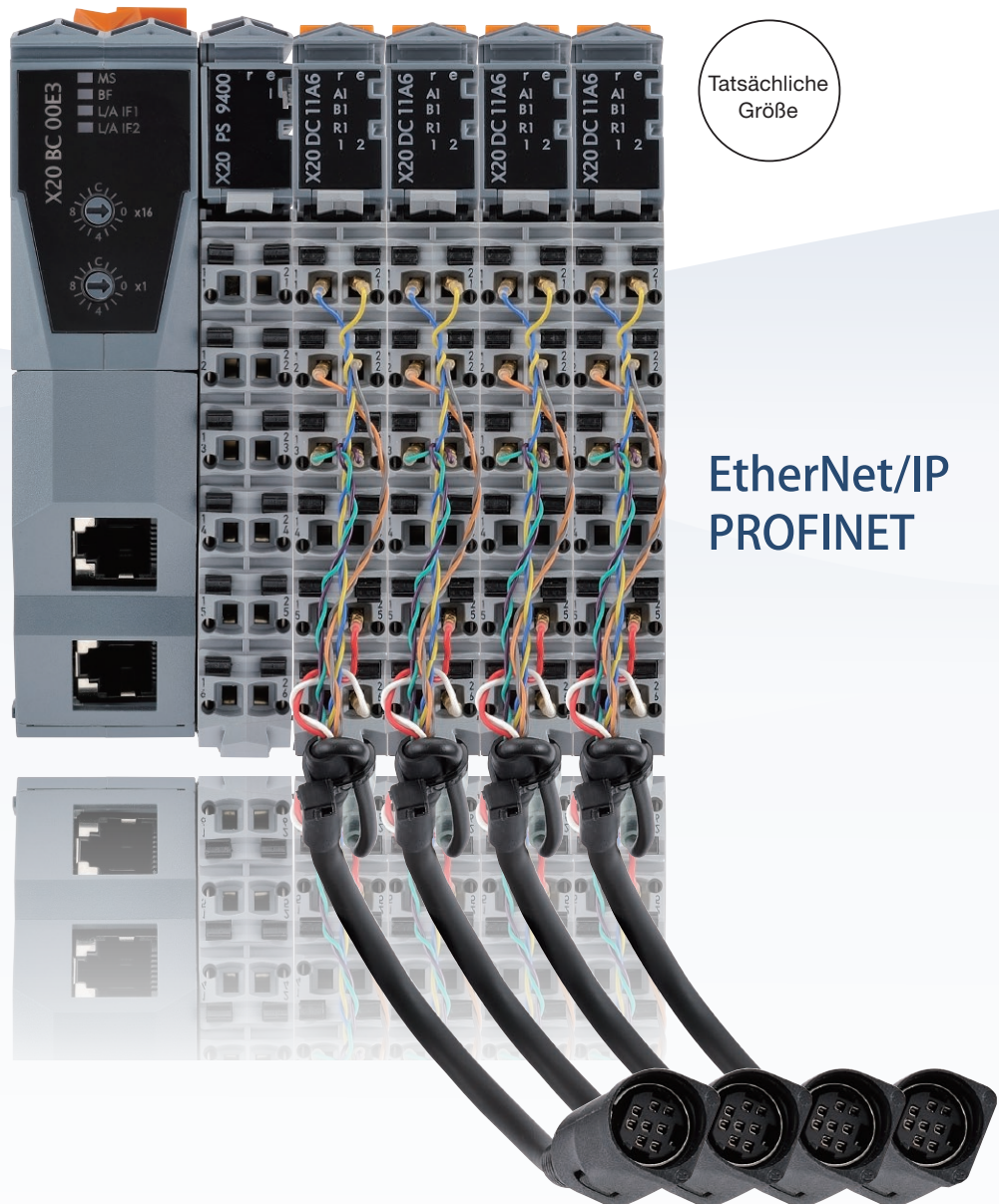

Tatsächliche  
Größe

EtherNet/IP  
PROFINET

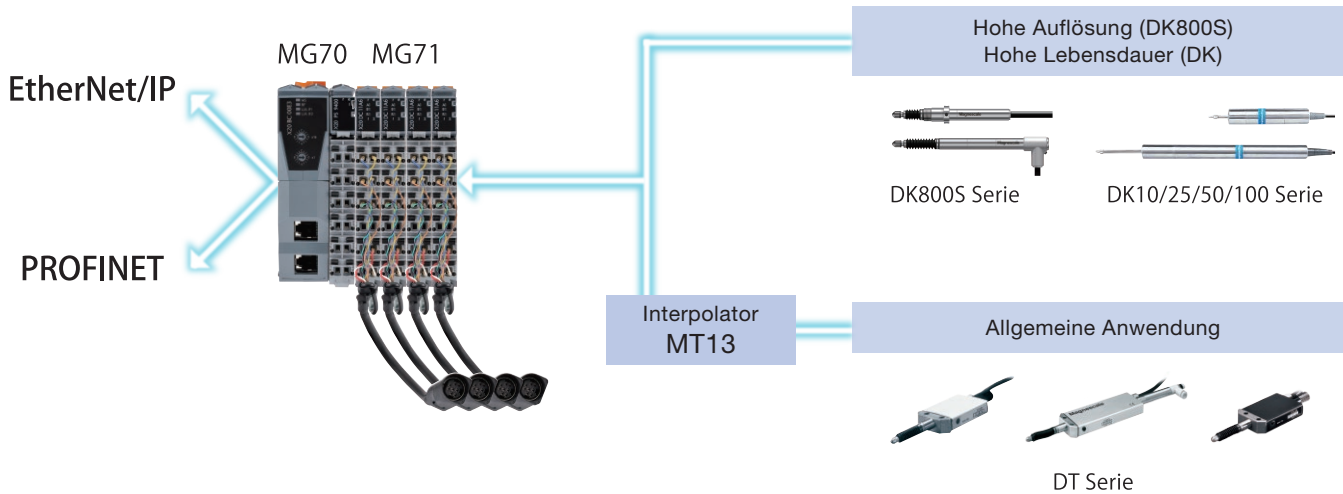

Hauptspezifikationen

MG70 Serie

Modellname	Hauptmodul		Zählermodul
	MG 70-EI	MG 70-PN	MG 71-CM
Kommunikationsprotokoll	EtherNet/IP	PROFINET RT	Datenübertragung zum Hauptmodul mit internem Protokoll
Baudrate	10/100 Mbps	100 Mbps	—
Maximale Anzahl von Zählermodulen	85 *		—
Max. Anzahl von Messtastern	—		1
Montage	Hutschiene		
Spannungsversorgung	24V (20,4 – 28,8 V DC)		
Leistungsaufnahme	2 W oder weniger	2,5 W oder weniger	1,01 W oder weniger
Maximale Kabellänge	Maximal 100 m zwischen zwei Hauptmodulen		—

\* Maximale Anzahl von Zählermodulen mit nur einem angeschlossenen Spannungsversorgungsmodul. 250 Zählermodule können maximal angeschlossen werden (bei Anschluss von zusätzlichen Spannungsversorgungsmodulen). Bitte setzen Sie sich in diesem Fall mit uns in Verbindung.

Abmessungen

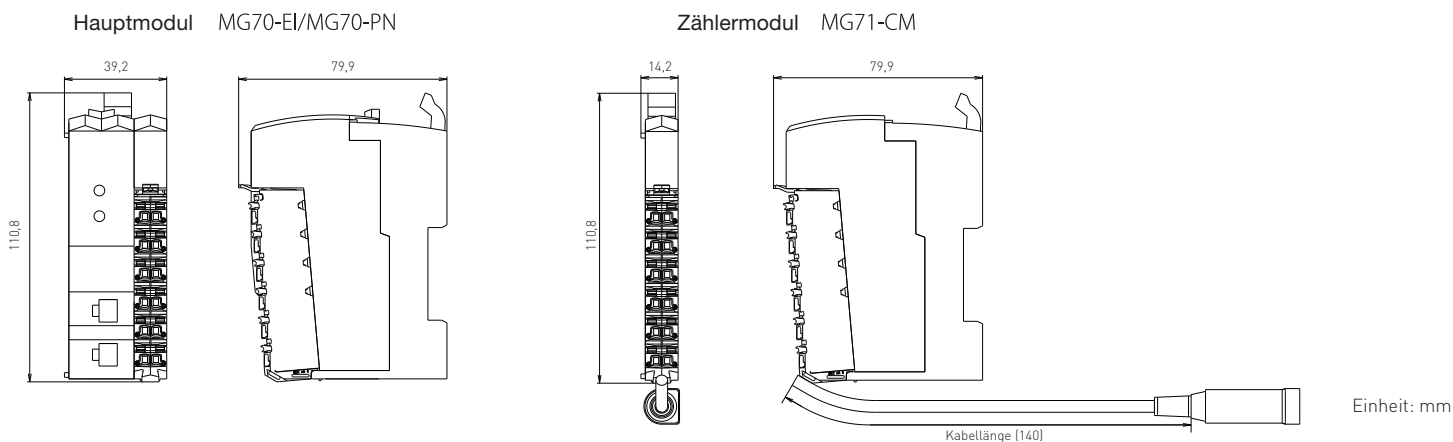

⚠ Sicherheitshinweis: Bitte lesen Sie vor Inbetriebnahme des Produktes die Bedienungsanleitung sorgfältig durch.

● Magnescale behält es sich vor, Produktspezifikationen ohne vorherige Ankündigung zu ändern.

Magnescale Co., Ltd.